



ul. Bór 180, 42-202 Częstochowa

tel./fax: +34 3245161

neon@neon.net.pl

<i>Inwestor</i>	Samodzielny Publiczny Zakład Opieki Zdrowotnej Pod Nazwą Zespół Ośrodków Zdrowia Gminy Janów, ul. Leśna 3, 42-253 Janów		
<i>Stadium dokumentacji</i>	SPECYFIKACJA TECHNICZNA WYKONANIA I ODBIORU ROBÓT		
<i>Egzemplarz</i>	1	<i>Kategoria obiektu :</i>	XI
<i>Branża</i>	Sanitarna		
<i>Tytuł</i>	Kompleksowa termomodernizacja dwóch budynków Ośrodka Zdrowia w Janowie, ul. Leśna 3, 42-253 Janów, działka nr ewid. 19/7, 19/13, Jednostka ewidencyjna: Janów (240403_2), Obręb: Janów (240403_2.0006)		
<i>Oświadczenie</i>	<i>Na podstawie art. 20 ust. 4 ustawy Prawo budowlane (Dz. U. z 2020 r. poz. 1333) oświadczamy, że niniejszy projekt został wykonany zgodnie z obowiązującymi przepisami i zasadami wiedzy technicznej oraz jest kompletny z punktu widzenia celu, jakiemu ma służyć.</i>		
<i>Projektował</i>	mgr inż. Wojciech Norberciak	Uprawnienia budowlane do projektowania i kierowania robotami budowlanymi bez ograniczeń w specjalności instalacyjnej w zakresie sieci, instalacji i urządzeń cieplnych, wentylacyjnych, gazowych, wodociągowych i kanalizacyjnych nr ewidencyjny SLK/1372/PWOS/06	
<i>Sprawdził</i>	mgr inż. Jacek Płoszaj	Uprawnienia budowlane do projektowania bez ograniczeń w specjalności instalacyjnej w zakresie sieci, instalacji i urządzeń cieplnych, wentylacyjnych, gazowych, wodociągowych i kanalizacyjnych nr ewidencyjny SLK/4547/POOS/12	

SPIS TREŚCI

Spis treści	2
I. INSTALACJA CENTRALNEGO OGRZEWANIA.....	4
1. Przedmiot Specyfikacji Technicznej	4
2. Zakres stosowania Specyfikacji Technicznej.....	4
3. Zakres robót objętych Specyfikacją Techniczną.....	4
4. Ogólne wymagania	4
5. Nazwy i kody robót.....	4
6. Określenia podstawowe	4
7. Opis przyjętych rozwiązań	6
8. Materiały	7
8.1. Przewody	7
8.2. Grzejniki i armatura	9
8.3. Montaż przewodów i armatury.....	10
8.4. Materiały i urządzenia nie odpowiadające wymaganiom.....	13
8.5. Odbiór materiałów na budowie	13
9. Sprzęt	13
10. Transport i składowanie	13
11. Wykonanie robót.....	14
11.1. Montaż grzejników.....	14
11.2. Montaż armatury	14
12. Wytyczne branżowe.....	14
13. Kontrola jakości robót.....	15
II. KOTŁOWNIA NA PALIWO STAŁE.....	15
1. Przedmiot Specyfikacji Technicznej	15
2. Zakres stosowania Specyfikacji Technicznej.....	15
3. Ogólne wymagania	15
4. Opis zastosowanych rozwiązań	16
5. Materiały	16
5.1. Materiały do wykonania zabezpieczenia antykorozyjnego.....	17
5.2. Przewody	17
5.3. Montaż komina.....	18
5.4. Materiały i urządzenia nie odpowiadające wymaganiom	18
5.5. Odbiór materiałów na budowie.....	18
6. Sprzęt	18
7. Transport i składowanie	18
8. Wykonanie robót.....	18
9. Próby ciśnieniowe.....	19
IV. INSTALACJA WENTYLACJI HYBRYDOWEJ	19
1. Przedmiot Specyfikacji Technicznej	19
2. Zakres stosowania Specyfikacji Technicznej.....	19
3. Zakres robót objętych Specyfikacją Techniczną.....	19
4. Ogólne wymagania	19
5. Określenia podstawowe	20
6. Opis zastosowanych rozwiązań	22
7. Materiały	22
7.1. Przewody	22
7.2. Nawiewniki, wywiewniki	24
7.3. Tłumiki hałasu	25
7.4. Wyrzutnie	26
7.5. Montaż przewodów i armatury.....	26
7.6. Materiały i urządzenia nie odpowiadające wymaganiom.....	27
7.7. Odbiór materiałów na budowie	28
9. Sprzęt	28
10. Transport i składowanie	28
11. Wykonanie robót.....	28

12. Kontrola jakości robót.....	28
12.1. Kontrola działania.....	29
IV. ODBIÓR ROBÓT	29
1. Odbiór robót zanikających i ulegających zakryciu.....	30
2. Odbiór częściowy	30
3. Odbiór końcowy.....	30
4. Odbiór ostateczny	31
5. Odbiór gwarancyjny.....	31
VI. OBMIAR ROBÓT	31
VI. PODSTAWA PŁATNOŚCI	31
VII. WYKAZ AKTÓW PRAWNYCH	31

I. INSTALACJA CENTRALNEGO OGRZEWANIA

1. Przedmiot Specyfikacji Technicznej

Przedmiotem niniejszej Specyfikacji Technicznej są wymagania dotyczące wykonania i odbioru robót w ramach zadania: „Kompleksowa termomodernizacja dwóch budynków Ośrodka Zdrowia w Janowie, ul. Leśna 3, 42-253 Janów, działka nr ewid. 19/7, 19/13”.

2. Zakres stosowania Specyfikacji Technicznej

Specyfikacja Techniczna jest stosowana jako dokument przetargowy i kontraktowy przy zlecaniu i realizacji robót wymienionych w punkcie 1.

3. Zakres robót objętych Specyfikacją Techniczną

Zakres robót, których dotyczy niniejsza specyfikacja, obejmuje wszystkie czynności umożliwiające i mające na celu wykonanie instalacji centralnego ogrzewania.

4. Ogólne wymagania

Wykonawca jest odpowiedzialny za wykonanie robót zgodnie z dokumentacją projektową, specyfikacją techniczną, poleceniami nadzoru autorskiego i inwestorskiego oraz zgodnie z Prawem Budowlanym.

Wszelkie zmiany i odstępstwa od zatwierdzonej dokumentacji technicznej nie mogą powodować obniżenia wartości funkcjonalnych i użytkowych instalacji, a jeżeli dotyczą zamiany materiałów i elementów określonych w dokumentacji technicznej na inne, nie mogą powodować zmniejszenia trwałości eksploatacyjnej.

5. Nazwy i kody robót

45100000-8 Przygotowanie terenu pod budowę
45331100-7 Instalowanie centralnego ogrzewania
45331110-0 Technologia kotłowni
45262610-0 Wymiana komina
45331211-8 Instalowanie wentylacji zewnętrznej
45320000-6 Roboty izolacyjne
45321000-3 Izolacja cieplna

6. Określenia podstawowe

Wszystkie określenia i nazwy użyte w niniejszej specyfikacji są zgodne lub równoważne z Polskimi Normami wprowadzonymi do obowiązkowego stosowania Rozporządzeniem MSWiA z dnia 04.03.1999 r. (Dz. U. Nr 22 poz. 209), normami branżowymi ZG i tak np:

centralne ogrzewanie – ogrzewanie, w którym ciepło potrzebne do ogrzewania zespołu pomieszczeń otrzymywane jest z jednego źródła ciepła i jest doprowadzane do ogrzewanych pomieszczeń za pomocą czynnika grzejącego.

czynnik grzejny – płyn (woda) przenoszący ciepło. Pod pojęciem „woda” jako czynnik grzejny rozumiany jest również roztwór substancji zapobiegających korozji lub obniżających temperaturę zamarzania wody.

instalacja (centralnego) ogrzewania – zespół urządzeń, elementów i przewodów służących do:

- wytwarzania czynnika grzejnego o wymaganej temperaturze i ciśnieniu lub przetwarzania tych parametrów (źródło ciepła)
- doprowadzenia czynnika grzejnego do ogrzewanego obiektu (część zewnętrzna instalacji)
- rozdziału i rozprowadzania czynnika grzejnego w ogrzewanym budynku i przekazania ciepła w pomieszczeniu (część wewnętrzna instalacji).

obliczeniowa temperatura czynnika grzejnego na zasileniu – najwyższa temperatura czynnika grzejnego, przyjęta do obliczeń instalacji w warunkach obliczeniowych temperatur powietrza na zewnątrz budynków (wg PN-82/B-02403).

obliczeniowa temperatura czynnika grzejnego (wody instalacyjnej) na powrocie – temperatura powrotnej wody instalacyjnej przyjęta do obliczeń instalacji w warunkach obliczeniowych temperatur powietrza na zewnątrz budynków (wg PN-82/B-02403).

ciśnienie dopuszczalne – najwyższa wartość nadciśnienia statycznego czynnika grzejnego, która nie może być przekroczona w żadnym punkcie instalacji.

ciśnienie robocze – najwyższa wartość nadciśnienia statycznego czynnika grzejnego w instalacji podczas krążenia wody.

ciśnienie spoczynkowe – najwyższa wartość nadciśnienia statycznego wody instalacji ogrzewania wodnego przy braku krążenia wody.

instalacja ogrzewania wodnego systemu zamkniętego – instalacja, której przestrzeń wodna nie ma swobodnego połączenia z atmosferą.

instalacja ogrzewania wodnego z obiegiem wymuszonym (pompowa) – instalacja, w której krążenie wody, wywołane jest pracą pompy.

urządzenia zabezpieczające – urządzenia, które zabezpieczają instalację ogrzewania wodnego przed przekroczeniem dopuszczalnych ciśnień i temperatur.

naczynie zbiorcze przeponowe – zbiornik ciśnieniowy z elastyczną przeponą oddzielającą przestrzeń wodną od przestrzeni gazowej, przejmujący zmiany objętości wody wywołane zmianami jej temperatury w instalacji ogrzewania wodnego.

urządzenia stabilizujące – urządzenia, które utrzymują ciśnienie w instalacjach ogrzewań wodnych w określonych granicach.

urządzenia kontrolno-pomiarowe – urządzenia wskazujące lub rejestrujące poszczególne parametry w ustalonych miejscach instalacji ogrzewania.

urządzenia alarmowe – urządzenia sygnalizujące w sposób optyczny lub optycznoakustyczny osiągnięcie parametrów granicznych (dopuszczalnych).

odpowietrzenie miejscowe – zespół urządzeń odpowietrzających bezpośrednio poszczególne elementy instalacji ogrzewania (np. grzejniki)

instalacja odpowietrzająca – zespół poziomych i pionowych rur i urządzeń przeznaczonych do oddzielania i usuwania powietrza z całej instalacji ogrzewania wodnego lub z jej części.

materiały - wszelkie tworzywa niezbędne do wykonania robót zgodnie z przedmiarem i Specyfikacją

Techniczną.

aprobatą techniczną - pozytywna ocena techniczna wyrobu, stwierdzająca przydatność do stosowania w budownictwie.

odpowiednia (bliska) zgodność - zgodność wykonywania robót z dopuszczonymi tolerancjami, a jeśli przedział tolerancji nie został określony - z przeciętnymi tolerancjami przyjmowanymi zwyczajowo dla danego typu robót.

personel Wykonawcy - Przedstawiciel Wykonawcy i cały personel, który Wykonawca zatrudnia na Placu Budowy, a który może obejmować personel kierowniczy, robotników i innych pracowników Wykonawcy i każdego z Podwykonawców, a także wszelki inny personel pomagający Wykonawcy w realizacji Robót.

podwykonawca - każda osoba wymieniona w Umowie jako podwykonawca lub jakakolwiek osoba wyznaczona jako podwykonawca dla części robót oraz prawni następcy każdej z tych osób.

kierownik budowy - osoba wyznaczona przez Wykonawcę, posiadająca wymagane przepisami stosowne uprawnienia do kierowania robotami budowlanymi oraz aktualny wpis do Izby zawodowej, upoważniona do kierowania robotami i do występowania w imieniu Wykonawcy w sprawach realizacji kontraktu.

inspektor nadzoru - osoba wyznaczona przez Inwestora, posiadająca wymagane przepisami stosowane uprawnienia do pełnienia nadzoru nad robotami budowlanymi, oraz aktualny wpis do Izby zawodowej.

kosztorys ofertowy - wyceniony kosztorys ślepy.

7. Opis przyjętych rozwiązań

Budynki znajdują się w III strefie klimatycznej dla której obliczeniowa temperatura zewnętrzna wynosi -20 stopni. Dane klimatyczne do obliczenia zapotrzebowania ciepła przyjęto ze stacji meteo w Częstochowie.

Obliczenia zapotrzebowania ciepła przeprowadzono zgodnie z nową normą obliczeń projektowanego obciążenia cieplnego PN-EN-12831 przy pomocy programu InstalSystem.

W budynku nr 1 zaprojektowano instalację z jednym obiegiem grzewczym. W budynku nr 2 przewidziano instalację z 2 obiegami grzewczymi. Obieg pierwszy zasilać będzie instalację w budynku głównym, natomiast obieg drugi w pomieszczeniach wynajmowanych.

Instalacja grzejnikowa, wodno-pompowa, dwururowa, systemu zamkniętego o parametrach wody instalacyjnej $t_z / t_p = 70^\circ / 50^\circ \text{ C}$ z rur z tworzywa (PE-RT/Al/PE-RT) łączonych za pomocą zaprasowywania złącz.

Przejścia przez ściany i stropy w tulejach ochronnych. Sieć rozdzielcza izolowana zgodnie z opisami na rysunkach. Izolacja wykonana z Otuliny z Pianki PE.

W projekcie użyto stalowych grzejników płytowych compact, higienicznych dolnozasilanych, bocznozasilanych oraz grzejnik łazienkowy produkowanych w Polsce zgodnie z PN EN 442. Maksymalne parametry robocze to 110°C i $1,0\text{MPa}$. W pomieszczeniach typu WC zabezpieczone przeciw wilgoci w postaci dodatkowej warstwy ocynku.

Grzejniki należy montować w sposób zapewniający stabilność konstrukcji montażowej i sztywność grzejników. W przypadku braku stabilności przy użyciu uchwytów firmowych należy zastosować uchwyty zapewniające sztywność grzejników w zależności od typu zastosowanych urządzeń.

Dopuszcza się zmianę podanej w projektach armatury i urządzeń na urządzenia przedstawione w ofercie przetargowej przez Wykonawcę, jeżeli są one równorzędne, o nie gorszych parametrach technicznych od wydanych w dokumentacji projektowej.

8. Materiały

Do wykonania instalacji centralnego ogrzewania mogą być zastosowane wyroby producentów krajowych lub zagranicznych. Wszystkie materiały użyte do wykonania niniejszej instalacji muszą posiadać aktualne polskie aprobaty techniczne lub odpowiadać Polskim Normom i Normom Branżowym. Wykonawca przed zastosowaniem wyrobu uzyska akceptację Inspektora Nadzoru. Odbiór techniczny materiałów powinien być dokonany według wymagań i w sposób określony obowiązującymi normami.

8.1. Przewody

Zaprojektowano instalację z rur z tworzywa (PE-RT/Al/PE-RT) łączonych za pomocą zaprasowywania złącz. Przejścia przez ściany i stropy w tulejach ochronnych. Przewody poziome zaleca się umieścić na podporach ruchomych. Przewody prowadzić ze spadkiem umożliwiającym odpowietrzenie instalacji. Przewody poziome powinny być prowadzone ze spadkiem tak, żeby w najniższych miejscach załamań przewodów zapewnić możliwość odwadniania instalacji, a w najwyższych miejscach załamań przewodów możliwość odpowietrzania instalacji. Przewody poziome prowadzone pod stropami, w sufitach podwieszanych, powinny spoczywać na podporach stałych i ruchomych, usytuowanych w odstępach nie mniejszych niż wynika to z wymagań dla materiału z którego wykonane są rury. Przewody powinny być układane zgodnie z projektem technicznym. Przewody należy prowadzić w sposób zapewniający właściwą kompensację wydłużeń cieplnych. Oba przewody pionu dwururowego należy układać zachowując stałą odległość między osiami wynoszącą 8cm (\pm 0,5cm) przy średnicy pionu nie przekraczającej DN 40. Odległość między przewodami pionu o większej średnicy powinna być taka, aby możliwy był dogodny montaż tych przewodów i ich ewentualną izolację cieplną. Przewód zasilający pionu dwururowego powinien znajdować się z prawej strony, powrotny zaś z lewej (dla patrzącego na ścianę). Przewody należy prowadzić w sposób umożliwiający zabezpieczenie ich przed dewastacją.

Przewody poziome należy prowadzić powyżej przewodów instalacji wody zimnej i przewodów gazowych.

Podpory i kompensacja wydłużenia

Konstrukcja i rozmieszczenie podpór powinny umożliwić łatwy i trwały montaż przewodu, a konstrukcja i rozmieszczenie podpór przesuwnych powinny zapewnić swobodny, podosiowy przesuw przewodu. Maksymalny odstęp między podporami przewodów instalacji c.o. wodnej podano w tabeli 1.

Maksymalne odległości montażu podpór rurociągów	
d [mm]	RA [m]
16x2.0	1,2
20x2.0	1,3
25x2.5	1,5
26x3.0	1,5
32x3.0	1,6

Przewody rurowe rozszerzają się w wyniku działania ciepła. Ich wydłużenie przebiega w różny sposób, w zależności od materiału, z jakiego zostały one wykonane. Dlatego przy kładzeniu rur należy uwzględnić następujące zasady:

- należy utworzyć powierzchnie do wydłużania się rur,
- zainstalować kompensatory,
- wyznaczyć punkty stałe i punkty ślizgowe.

Przewody układać luźno, unikając układania w linii prostej, tak aby istniała możliwość samokompensacji.

Kompensacje oraz punkty stałe i przesuwne wykonać zgodnie z danymi producenta rur.

Punkty stałe powinny uniemożliwić jakiegokolwiek przemieszczenie rurociągów, dlatego muszą być montowane przy złączach (po obu stronach złącza np. łącznika, trójnika).

Tuleje ochronne

Przy przejściach rurą przez przegrodę budowlaną (np. przewodem poziomym przez ścianę, a przewodem pionowym przez strop), należy stosować tuleje ochronne.

W tulei ochronnej nie może znajdować się żadne połączenie rury.

Tuleja ochronna powinna być rurą o średnicy wewnętrznej większej od średnicy zewnętrznej rury przewodu:

- co najmniej o 2cm, przy przejściach przez przegrodę pionową,
- co najmniej o 1cm, przy przejściach przez strop.

Tuleja ochronna powinna być dłuższa niż grubość przegrody pionowej o około 5cm z każdej strony, a przy przejściu przez strop powinna wystawać około 2cm powyżej posadzki. Nie dotyczy to tulei ochronnych na rurach przyłączy grzejnikowych (gałązek), których wylot ze ściany powinny być osłonięty tarczką ochronną.

Przestrzeń między rurą przewodu a tuleją ochronną powinna być wypełniona materiałem trwale plastycznym nie działającym korozyjnie na rurę, umożliwiającym jej wzdłużne przemieszczanie się i utrudniającym powstanie w niej naprężeń ścinających.

Przepust instalacyjny w tulei ochronnej, wykonany w zewnętrznej ścianie budynku poniżej poziomu terenu, powinien być wykonany w sposób zapewniający przepustowi uzyskanie gazoszczelności i wodoszczelności.

Odpowietrzenie

Zaprojektowano grzejniki stalowe płytowe z wbudowanymi odpowietrznikami.

8.2. Grzejniki i armatura

Zaprojektowane stalowe grzejniki płytowe ustawione przy ścianie należy montować w płaszczyźnie równoległej do powierzchni ściany lub wnęki zgodnie z wytycznymi montażu producenta grzejnika – korzystając z fabrycznych uchwytów.

Wsporniki, uchwyty i stojaki grzejnikowe powinny być osadzone w przegrodzie budowlanej w sposób trwały. Grzejnik powinien opierać się całkowicie na wszystkich wspornikach lub stojakach.

Minimalne odstępów zamontowanego grzejnika od elementów budowlanych zestawiono w tabeli 2.

Tabela 2

Minimalne odstępów grzejnika od elementów budowlanych

Rodzaj grzejnika	Odstęp minimalny grzejnika					
	od ściany za grzejnikiem	od podłogi	od spodu podokiennika	od sufitu	od bocznej ściany wnęki	
					Od tej strony grzejnika z którego boku nie jest zamontowana armatura grzejnikowa	Od tej strony grzejnika z którego boku jest zamontowana armatura grzejnikowa
	cm	cm	cm	cm	cm	cm
płytowy stalowy	5 ^{1) 2)}	7 ¹⁾	7	30	15	25
rurowy gładki	5		10		15	
- dopuszcza się mniejszą odległość grzejnika płytowego stalowego od ściany, jeżeli odległość ta wynika z zamocowania grzejnika na wieszakach i wspornikach zaakceptowanych przez producenta grzejnika.						

Dopuszcza się zmianę podanej w projektach armatury i urządzeń na urządzenia przedstawione w ofercie przetargowej przez Wykonawcę, jeżeli są one równorzędne, o nie gorszych parametrach technicznych od wydanych w dokumentacji projektowej.

W projekcie została użyta następująca armatura:

- **zawory termostaticzne** z nastawą wstępną stosowane są w dwururowych instalacjach c.o., zapewniając optymalny rozdział wody w instalacji. Nastawa wstępna umożliwi dokładne uzyskanie nominalnego przepływu, zapewniając optymalne zrównoważenie instalacji.
- **zawory odcinające** proste pozwalające na odcięcie każdego grzejnika podczas konserwacji lub naprawy bez wpływu na pozostałe grzejniki w instalacji.

8.3. Montaż przewodów i armatury.

Armatura powinna odpowiadać warunkom pracy (ciśnienie, temperatura) instalacji, w której jest zainstalowana.

Armatura po sprawdzeniu prawidłowości działania, powinna być instalowana tak, żeby była dostępna do obsługi i konserwacji.

Armaturę na przewodach należy tak instalować, żeby kierunek przepływu wody instalacyjnej był zgodny z oznaczeniem kierunku przepływu na armaturze.

Armatura odcinająca grzybkowa montowana na podejściu pionów, a także na gałęziach powinna być zainstalowana w takim położeniu aby przy napełnianiu instalacji woda napływała „pod grzybek”. Nie dotyczy to zaworów grzybkowych dla których producent dopuścił przepływ wody w obu kierunkach.

Armatura spustowa powinna być instalowana w najniższych punktach instalacji oraz na podejściach pionów przed elementem zamykającym armatury odcinającej (od strony pionu), dla umożliwienia opróżniania poszczególnych pionów z wody, po ich odcięciu. Armatura spustowa powinna być lokalizowana w miejscach łatwo dostępnych i być zaopatrzona w złączkę do węża w sposób umożliwiający gromadzenie wody usuwanej z instalacji w zbiornikach.

Rozróżniamy następujące sposoby układania rurociągów:

- układanie natynkowe.

Układanie natynkowe

Przy montażu po wierzchu ścian, natynkowym, należy położyć szczególny nacisk na wygląd i stabilność formy instalacji. Biorąc pod uwagę wydłużalność liniową rurociągów wody ciepłej i centralnego ogrzewania należy zarówno w fazie projektowania jak i wykonawstwa przewidzieć, stosowną dla danej geometrii instalacji, kompensację. Podstawową formą kompensacji do której powinno się dążyć jest samokompensacja, wykorzystująca zmianę kierunku przebiegu rurociągów, podobnie jak w sieciach zewnętrznych, wykorzystując załamania rurociągu w postaci litery „L” lub „Z”. W sytuacjach gdy jest to niemożliwe (np.: długie odcinki poziomów bez możliwości zmian kierunków), należy na rurociągach zamontować punkty stałe, oraz kompensatory U - kształtowe budowane przy użyciu czterech kolan i odpowiednich odcinków rur.

Efektym wydłużenia cieplnego rur prowadzonych bez kompensacji jest ich wyboczenie, powodujące nieestetyczny wygląd rurociągów, oraz powstawanie w pracującym rurociągu niekontrolowanych naprężeń i niepożądanych przemieszczeń jego elementów np.: trójników. Stosowanie rur wielowarstwowych mających niskie współczynniki wydłużalności (0,03; 0,035 mm/mK) pozwala na zmniejszenie wielkości kompensatorów a w niektórych przypadkach całkowitą rezygnację z ich budowania. Poza kompensacją wydłużeń istotnym elementem ograniczającym wyboczenie rurociągów są punkty przesuwne podpierające rurociąg.

Podpory

Konstrukcja i rozmieszczenie podpór powinny umożliwić łatwy i trwały montaż przewodu, natomiast konstrukcja i rozmieszczenie podpór przesuwnych powinny zapewnić swobodny, podosiowy przesuw przewodu. Maksymalny odstęp między podporami przewodów instalacji c.o. wodnej podano w tabeli

Podpory i kompensacja wydłużenia

Konstrukcja i rozmieszczenie podpór powinny umożliwić łatwy i trwały montaż przewodu, a konstrukcja i rozmieszczenie podpór przesuwnych powinny zapewnić swobodny, podosiowy przesuw przewodu. Maksymalny odstęp między podporami przewodów instalacji c.o. wodnej podano w tabeli 1.

Przewody ze stali węglowej ocynkowanej : **Tabela 1**

Średnica rury [mm] Odległość mocowań [m]

15x1,2	1,25
18x1,2	1,50
22x1,5	2,00
28x1,5	2,25
35x1,5	2,75
42x1,5	3,00
54x1,5	3,50

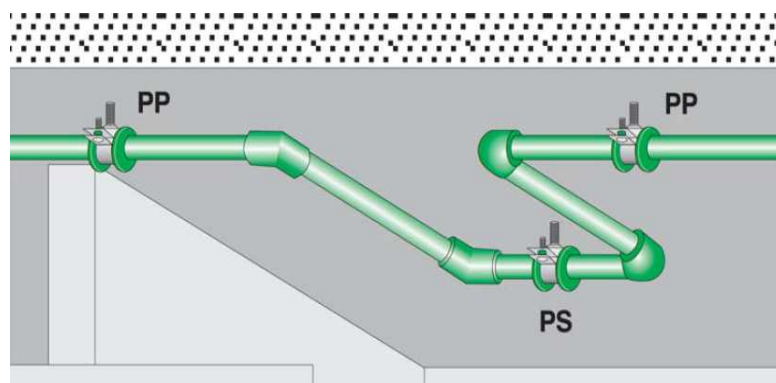
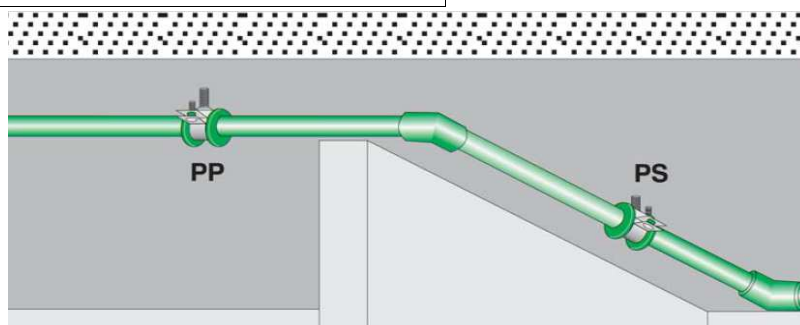

Kompesator U-kształtowy

Tuleje ochronne

Wszystkie przejścia rurociągów przez przegrody budowlane należy prowadzić w tulejach ochronnych wykonanych np. z cienkościennych rur z tworzywa.

Montaż grzejników na zawieszkach

Kolejność montażu:

- wywiercić otwory w ścianie,
- przykręcić zawieszki do ściany,
- grzejnik oprzeć na dolnych zawieszkach tak, aby dolna krawędź grzejnika znalazła się we wkładkach ochronnych zaczerpów,
- wypoziomować grzejnik śrubami regulacyjnymi,
- wyjąć wkładki ochronne z górnych zawieszek i wcisnąć je na krawędź grzejnika w miejscach mocowania,
- śruby mocujące górnych zawieszek wykręcić tak, aby można było podnieść zaczepty i nasunąć je na wkładki ochronne,
- śrubami regulacyjnymi ustalić ostatecznie położenie i zamocowanie grzejnika,

Przykładowy schemat budowy zawieszki:

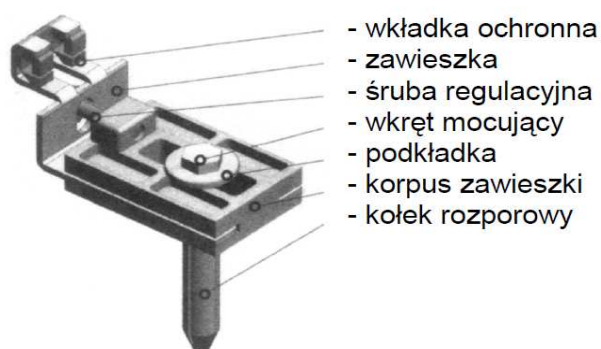

Montaż grzejników na podstawkach

Podstawka umożliwia stabilne umocowanie grzejników do podłoża za pomocą wkrętów rozporowych z koszulkami. Dzięki temu uniwersalnemu rozwiązaniu grzejniki mogą być instalowane w dowolnym miejscu ogrzewanego pomieszczenia.

Instrukcja montażu:

- podstawki należy umieszczać w prowadnicach widocznych od dołu grzejnika.
- grzejniki o długości do 175 cm montować na dwóch podstawkach, dłuższe na trzech.
- widełki podstawki obejmują dwie najniższe rurki grzejnika, przy czym dolna rurka ma spoczywać na poprzeczce podstawki lub na drewnianej wkładce regulacyjnej. Dzięki temu dolna krawędź grzejnika znajdzie się na wysokości: 10 - 13 cm od podłogi.
- podstawki należy włożyć w prowadnice przed rozpoczęciem montażu grzejnika. Podczas ich wkładania nie należy używać zbyt dużej siły aby nie doszło do uszkodzenia grzejnika.
- po włożeniu podstawek do grzejnika nie należy ich wyjmować.

W żadnym wypadku nie należy najpierw montować podstawek do podłogi a dopiero później montować na nich grzejnik – grozi to uszkodzeniem grzejnika nawet w przypadku niewielkiej niedokładności montażu.

Grzejniki należy montować w sposób zapewniający stabilność konstrukcji montażowej i sztywność grzejników. W przypadku braku stabilności przy użyciu uchwytów firmowych należy zastosować uchwyty umożliwiające sztywność grzejników w zależności od typu zastosowanych urządzeń.

Dopuszcza się zmianę podanej w projektach armatury i urządzeń na urządzenia przedstawione w ofercie przetargowej przez Wykonawcę, jeżeli są one równorzędne, o nie gorszych parametrach technicznych od wydanych w dokumentacji projektowej.

8.4. Materiały i urządzenia nie odpowiadające wymaganiom

Materiały i urządzenia nie odpowiadające wymaganiom zostaną przez Wykonawcę usunięte i wywiezione z terenu budowy na koszt Wykonawcy. Każdy rodzaj robót, w których używa się nie zaakceptowanych materiałów i urządzeń Wykonawca wykonuje na własne ryzyko, licząc się z ich nieprzyjęciem i niezapłaceniem.

8.5. Odbiór materiałów na budowie

Materiały należy dostarczyć na budowę ze świadectwami jakości, kartami gwarancyjnymi, protokołami odbioru technicznego, atestami. Dostarczone na miejsce budowy materiały należy sprawdzić pod względem kompletności i zgodności z danymi Wytwórcy. Należy przeprowadzić oględziny stanu technicznego materiałów. W przypadku stwierdzenia wad lub nasuwających się wątpliwości mogących mieć wpływ na jakość wykonywanych robót, materiały należy przed wbudowaniem poddać badaniom sprawdzającym określonym przez Kierownika Projektu.

9. Sprzęt

Wykonawca jest zobowiązany do używania jedynie takiego sprzętu, który nie spowoduje niekorzystnego wpływu na jakość wykonywanych robót, zarówno w miejscu tych robót, jak też przy wykonywaniu czynności pomocniczych oraz w czasie transportu, załadunku i wyładunku materiałów.

10. Transport i składowanie

Wykonawca jest zobowiązany do stosowania środków transportu, które nie wpłyną na jakość przewożonych materiałów i urządzeń. Materiały powinny być przewożone w sposób zgodny z instrukcją producenta. Można użyć dowolnego środka transportu spełniającego wymagania określone przez producenta. Materiał należy zabezpieczyć przed możliwością przesuwania się oraz układać w warstwach według wytycznych producenta oraz w zależności od środka transportu i wytrzymałości palety. Liczba środków transportu zapewniać powinna terminowe prowadzenie prac przewidzianych kontraktem. Miejsca czasowego składowania będą zlokalizowane na terenie budowy lub poza terenem budowy w miejscach zorganizowanych przez Wykonawcę w zależności od dokonanych

uzgodnień z Inspektorem Nadzoru. Wykonawca zabezpieczy materiały i urządzenia przed ich uszkodzeniem.

11. Wykonanie robót

Wykonawca jest odpowiedzialny za prowadzenie robót zgodnie z kontraktem, jakością stosowanych materiałów i urządzeń, ich zgodność z dokumentacją projektową, wymaganiami specyfikacji technicznej lub ze złożoną przez siebie ofertą przetargową oraz poleceniami Inspektora Nadzoru. Wszelkie odstępstwa od w/w wymagają odrębnych pisemnych uzgodnień z Inspektorem Nadzoru. W przypadku wprowadzenia zmian bez uzgodnień z Inspektorem Nadzoru Wykonawca usunie niewłaściwe elementy i zamontuje zgodne z dokumentacją lub złożoną ofertą przetargową.

11.1. Montaż grzejników

Zaprojektowane grzejniki ustawione przy ścianie należy montować w płaszczyźnie równoległej do powierzchni ściany lub wnęki zgodnie z wytycznymi montażu producenta grzejnika – korzystając z fabrycznych uchwytów.

Wsporniki, uchwyty i stojaki grzejnikowe powinny być osadzone w przegrodzie budowlanej w sposób trwały. Grzejnik powinien opierać się całkowicie na wszystkich wspornikach lub stojakach.

Wsporniki, uchwyty i stojaki grzejnikowe powinny być osadzone w przegrodzie budowlanej w sposób trwały. Grzejnik powinien opierać się całkowicie na wszystkich wspornikach lub stojakach.

11.2. Montaż armatury

- armaturę należy instalować w sposób umożliwiający późniejszy dostęp do niej w celu obsługi i konserwacji, w razie konieczności wykonać miejscowe poszerzenia wnęk pod okiennych,
- kierunek przepływu wody instalacyjnej powinien być zgodny z oznaczeniem kierunku przepływu na armaturze,
- armatura odcinająca grzybkowa montowana na podejściu pionów, a także na gałęziach powinna być zainstalowana w takim położeniu aby przy napełnianiu instalacji woda napływała „pod grzybek”. Nie dotyczy to zaworów grzybkowych, dla których producent dopuścił przepływ wody w obu kierunkach.
- armatura spustowa powinna być instalowana w najniższych punktach instalacji oraz na podejściach pionów przed elementem zamykającym armatury odcinającej (od strony pionu), dla umożliwienia opróżniania poszczególnych pionów z wody, po ich odcięciu. Armatura spustowa powinna być lokalizowana w miejscach łatwo dostępnych i być zaopatrzona w złączkę do węża w sposób umożliwiający gromadzenie wody usuwanej z instalacji w zbiornikach.

12. Wytyczne branżowe

Zakres prac obejmuje:

- wykonanie harmonogramu robót na wykonanie instalacji centralnego ogrzewania,
- zakupienie i dostarczenie materiałów na plac budowy oraz ich składowanie z zabezpieczeniem przed kradzieżą (ubezpieczenie placu budowy),

roboty budowlane:

- wykucie otworów montażowych,

- zamurowanie przebić montażowych,

roboty montażowe

- montaż przewodów i armatury,
- montaż nowych grzejników,
- płukanie instalacji,
- wykonanie prób szczelności,
- wykonanie izolacji instalacji,
- rozruch, wykonanie odbiorów oraz szkoleń itp.

13. Kontrola jakości robót

Wykonawca opracuje i przedłoży do aprobaty Inspektora Nadzoru program zapewnienia jakości w którym przedstawi sposób realizacji zadania, możliwości techniczne i kadrowe gwarantujące właściwe i terminowe wykonanie zadania. Program będzie ujmował:

- organizację wykonania robót, sposób i terminy ich prowadzenia,
- wykaz zespołów roboczych z ich kwalifikacjami,
- wykaz osób odpowiedzialnych za jakość i terminowość wykonania poszczególnych robót,
- wykaz maszyn i urządzeń stosowanych na budowie wraz z dokumentami potwierdzającymi jego dopuszczenie do użytkowania (jeżeli tego wymagają),
- system proponowanej kontroli,
- sposób zabezpieczenia materiałów i urządzeń w czasie ich transportu i magazynowania,
- wymagane dla stosowanych materiałów i urządzeń atesty, świadectwa dopuszczenia oraz certyfikaty.

II. KOTLOWNIA NA PALIWO STAŁE

1. Przedmiot Specyfikacji Technicznej

Przedmiotem niniejszej Specyfikacji Technicznej są wymagania dotyczące wykonania i odbioru robót wymiany kotłowni dla budynków Ośrodka Zdrowia w Janowie, ul. Leśna 3, 42-253 Janów, działka nr ewid. 19/7, 19/13.

2. Zakres stosowania Specyfikacji Technicznej

Specyfikacja Techniczna jest stosowana jako dokument przetargowy i kontraktowy przy zleceniu i realizacji robót wymienionych w punkcie 1.

3. Ogólne wymagania

Wykonawca jest odpowiedzialny za wykonanie robót zgodnie z dokumentacją projektową, specyfikacją techniczną, poleceniami nadzoru autorskiego i inwestorskiego oraz zgodnie z Prawem Budowlanym.

Wszelkie zmiany i odstępstwa od zatwierdzonej dokumentacji technicznej nie mogą powodować obniżenia wartości funkcjonalnych i użytkowych instalacji, a jeżeli dotyczą zamiany materiałów i

elementów określonych w dokumentacji technicznej na inne, nie mogą powodować zmniejszenia trwałości eksploatacyjnej.

4. Opis zastosowanych rozwiązań

Pomieszczenie wężła ciepłego znajduje się w piwnicy – wysokość pomieszczenia zgodnie z częścią rysunkową. Pomieszczenie wężła należy wyposażyć w drzwi otwierające się na zewnątrz z zamkiem antypanicznym, które powinny być wykonane ze stali lub pokryte blachą stalową o odporności ogniowej EI30. Rozmiar drzwi powinien umożliwić wprowadzenie wężła i niezbędnych urządzeń do pomieszczenia wężła ciepła, jednak nie powinien być mniejszy jak 100x200cm. W drzwiach wejściowych do pomieszczenia wężła należy Pomieszczenie kotłowni wydzielono w piwnicy budynku w osobnym pomieszczeniu.

Jako źródło ciepła przewidziano kocioł na pellet. Kocioł na pellet z podajnikiem o zakresie mocy 13,8-46,0 kW. Klasa kotła 5 (najwyższa) wg normy PN-EN 303-5:2012, certyfikat EcoDesign, max. ciśnienie pracy 1,5 bar, maksymalny pobór energii elektrycznej (podczas rozpalania) 200 / 600 [W]. Praca kotła jest zautomatyzowana. Sterowanie kotłownią odbywa się za pomocą regulatora pogodowego. Kocioł będzie pracować w układzie zamkniętym. Zostało zastosowane zabezpieczenie termiczne instalacji 3/4" dla kotła o mocy 100 kW oraz naczynie przeponowe o poj. 100 dm³ i zawór bezpieczeństwa dostarczany wraz z kotłem. Kocioł został wyposażony w układ podnoszenia temperatury powrotu za pomocą układy z zaworem automatycznym temperaturowym oraz pompą. Obiegi wody w obiegach instalacji CO wymuszany będzie poprzez pompy obiegowe. Na obiegach zainstalowano zawory trójdrogowe mieszające z siłownikiem oraz ciepłomierze. Układ rozdzielacza pokazano w części graficznej opracowania. Spaliny odprowadzane będą poprzez komin dwuścienny izolowany przystosowany do współpracy z kotłem na pellet. Zaprojektowano wymianę istniejącego komina. Zmontować należy komin dwuścienny izolowany fi 250 wraz z czopuchem fi 200. Dla uzupełnienia zładu zaprojektowano stację uzdatniania wody dla kotłowni.

Wentylację kotłowni zaprojektowano zgodnie z wytycznymi dot. wentylacji kotłowni: Nawiew powietrza - grawitacyjny przez niezamykalny otwór nawiewny o wymiarach 250 x 200 mm znajdujący się min. 2 m nad poziomem terenu.

Wywiew grawitacyjny: poprzez istniejący kanał wentylacji grawitacyjnej. Zamontować należy kratkę na kanale o wymiarach 200x100 mm.

5. Materiały

Do wykonania kotłowni mogą być zastosowane wyroby producentów krajowych lub zagranicznych. Wszystkie materiały użyte do wykonania niniejszej instalacji muszą posiadać aktualne polskie aprobaty techniczne lub odpowiadać Polskim Normom i Normom Branżowym. Wykonawca przed zastosowaniem wyrobu uzyska akceptację Inspektora Nadzoru. Odbiór techniczny materiałów powinien być dokonany według wymagań i w sposób określony obowiązującymi normami.

Pomieszczenie kotłowni jest istniejące powinno być oddzielone od pozostałych pomieszczeń przegrodą budowlaną o odporności ogniowej REI60. Rozmiar drzwi powinien umożliwić wprowadzenie niezbędnych urządzeń do kotłowni, jednak nie powinien być mniejszy jak 100x200cm. Odporność ogniowa drzwi wewnętrznych powinna wynosić minimum EI30. Posadzka kotłowni powinna być

odwodniona poprzez kratki ściekowe podłączone do kanalizacji ogólnej. Posadzkę wypłytkować płytkami gresowymi koloru szarego.

5.1. Materiały do wykonania zabezpieczenia antykorozyjnego

Wszystkie elementy stalowe nieocynkowane projektowanej kotłowni jak: przewody, podpory, uchwyty itp. należy zabezpieczyć przed korozją.

Przy wykonywaniu zabezpieczeń antykorozyjnych obowiązuje zasada, że malowanie podkładowe wykonuje się na warsztacie, na montażu należy wykonywać malowanie podkładowe uzupełniające oraz malowanie właściwe. Przed przystąpieniem do malowania należy rurociągi w czasie przygotowania warsztatowego oczyścić zgodnie z normą PN-ISO 8501-1:1996 a następnie zabezpieczyć przeciw korozji przez malowanie.

Wymaganą łączną grubość powłoki malarskiej wykonać zgodnie z zaleceniem producenta farby.

5.2. Przewody

Rurociągi technologiczne w kotłowni o temperaturze pracy powyżej 60° C należy zaizolować termicznie zgodnie z WT.

Izolację rurociągów wykonać z otuliny z pianki PUR z płaszczem PVC.

Zalecane grubości izolacji

Lp.	Rodzaj przewodu lub komponentu	Minimalna grubość izolacji cieplnej (materiał 0,035 w/m*K) ¹⁾
1	Średnica wew. do 22 mm	20 mm
2	Średnica wew. do 22 – 35 mm	30 mm
3	Średnica wew. do 35 – 100 mm	równa średnicy wewnętrznej rury
4	Średnica wew. do ponad 100 mm	100 mm
5	Przewody i armatura wg poz. 1-4 przechodzące przez ściany lub stropy, skrzyżowania przewodów	50% wymagań z poz. 1-4
6	Przewody ogrzewań centralnych wg poz. 1-4, ułożone w komponentach budowlanych między ogrzewanymi pomieszczeniami różnych użytkowników	50 % wymagań z poz. 1-4
7	Przewody wg poz. 6 ułożone w podłodze	6 mm

Warunki odbioru i wykonania termoizolacji wg. Dz.U. z 2006r. Nr 156.

Dopuszcza się stosowanie innej technologii wykonywania izolacji termicznej przy zachowaniu dla rurociągów technologicznych wymaganego współczynnika λ [W/mK] dla izolacji bezpiecznej i izolacji ekonomicznej dla rurociągów.

5.3. Montaż komina

Do odprowadzenia spalin z kotła przewiduje się montaż komina izolowanego dwuściennego o średnicy ϕ 250.

5.4. Materiały i urządzenia nie odpowiadające wymaganiom

Materiały i urządzenia nie odpowiadające wymaganiom zostaną przez Wykonawcę usunięte i wywiezione z terenu budowy na koszt Wykonawcy. Każdy rodzaj robót, w których używa się niezaakceptowanych materiałów i urządzeń Wykonawca wykonuje na własne ryzyko, licząc się z ich nieprzyjęciem i niezapłaceniem.

5.5. Odbiór materiałów na budowie

Materiały należy dostarczyć na budowę ze świadectwami jakości, kartami gwarancyjnymi, protokołami odbioru technicznego, atestami. Dostarczone na miejsce budowy materiały należy sprawdzić pod względem kompletności i zgodności z danymi Wytwórcy. Należy przeprowadzić oględziny stanu technicznego materiałów. W przypadku stwierdzenia wad lub nasuwających się wątpliwości mogących mieć wpływ na jakość wykonywanych robót, materiały należy przed wbudowaniem poddać badaniom sprawdzającym określonym przez Kierownika Projektu.

6. Sprzęt

Wykonawca jest zobowiązany do używania jedynie takiego sprzętu, który nie spowoduje niekorzystnego wpływu na jakość wykonywanych robót, zarówno w miejscu tych robót, jak też przy wykonywaniu czynności pomocniczych oraz w czasie transportu, załadunku i wyładunku materiałów.

7. Transport i składowanie

Wykonawca jest zobowiązany do stosowania środków transportu, które nie wpłyną na jakość przewożonych materiałów i urządzeń. Materiały powinny być przewożone w sposób zgodny z instrukcją producenta. Można użyć dowolnego środka transportu spełniającego wymagania określone przez producenta. Materiał należy zabezpieczyć przed możliwością przesuwania się oraz układać w warstwach według wytycznych producenta oraz w zależności od środka transportu i wytrzymałości palety. Liczba środków transportu zapewniać powinna terminowe prowadzenie prac przewidzianych kontraktem. Miejsca czasowego składowania będą zlokalizowane na terenie budowy lub poza terenem budowy w miejscach zorganizowanych przez Wykonawcę w zależności od dokonanych uzgodnień z Inspektorem Nadzoru. Wykonawca zabezpieczy materiały i urządzenia przed ich uszkodzeniem..

8. Wykonanie robót

Wykonawca jest odpowiedzialny za prowadzenie robót zgodnie z kontraktem, jakością stosowanych materiałów i urządzeń, ich zgodnością z dokumentacją projektową, wymaganiami specyfikacji technicznej lub ze złożoną przez siebie ofertą przetargową oraz poleceniami Inspektora Nadzoru. Wszelkie odstępstwa od w/w wymagają odrębnych pisemnych uzgodnień z Inspektorem Nadzoru. W

przypadku wprowadzenia zmian bez uzgodnień z Inspektorem Nadzoru Wykonawca usunie niewłaściwe elementy i zamontuje zgodne z dokumentacją lub złożoną ofertą przetargową.

Montaż kotłowni należy przeprowadzić zgodnie z dokumentacją projektową, w skład której wchodzi opis techniczny i część rysunkowa. Wykonawca nie może wykorzystywać błędów lub opuszczeń w Dokumentach Kontraktowych, a o ich wykryciu winien natychmiast powiadomić Inwestora, który dokona odpowiednich zmian, poprawek lub interpretacji tych dokumentów.

9. Próby ciśnieniowe

Instalacje technologiczne po montażu i płukaniu należy poddać wodnej próbie ciśnieniowej na ciśnienie próbne 0,6 MPa. Instalację uważa się za szczelną jeśli ciśnienie mierzone od 10 minut po napełnieniu przez 1 godzinę jest niezmiennie. Po pozytywnym wykonaniu próby szczelności, należy wykonać próbę zadziałania zaworu bezpieczeństwa zabudowanego na kotle na ciśnienie 0,3 MPa.

Próbę ciśnieniową instalacji technologicznej przeprowadzić przy odłączonym kotle i naczyniu wzbiorczym. Z przeprowadzonych prób szczelności należy sporządzić protokół.

IV. INSTALACJA WENTYLACJI HYBRYDOWEJ

1. Przedmiot Specyfikacji Technicznej

Przedmiotem niniejszej Specyfikacji Technicznej są wymagania dotyczące wykonania i odbioru robót instalacji wentylacji hybrydowej wywiewnej gabinetów lekarskich oraz pomieszczeń biurowych i sanitariatów w budynkach przychodni medycznych w ramach zadania: „Kompleksowa termomodernizacja dwóch budynków Ośrodka Zdrowia w Janowie, ul. Leśna 3, 42-253 Janów, działka nr ewid. 19/7, 19/13”.

2. Zakres stosowania Specyfikacji Technicznej

Specyfikacja Techniczna jest stosowana jako dokument przetargowy i kontraktowy przy zleceniu i realizacji robót wymienionych w punkcie 1.

3. Zakres robót objętych Specyfikacją Techniczną

Zakres robót, których dotyczy niniejsza specyfikacja, obejmuje wszystkie czynności umożliwiające i mające na celu wykonanie instalacji wentylacji.

4. Ogólne wymagania

Wykonawca jest odpowiedzialny za wykonanie robót zgodnie z dokumentacją projektową, specyfikacją techniczną, poleceniami nadzoru autorskiego i inwestorskiego oraz zgodnie z Prawem Budowlanym. Wszelkie zmiany i odstępstwa od zatwierdzonej dokumentacji technicznej nie mogą powodować obniżenia wartości funkcjonalnych i użytkowych instalacji, a jeżeli dotyczą zamiany materiałów i elementów określonych w dokumentacji technicznej na inne, nie mogą powodować zmniejszenia trwałości eksploatacyjnej.

5. Określenia podstawowe

Wszystkie określenia i nazwy użyte w niniejszej specyfikacji są zgodne lub równoważne z Polskimi Normami wprowadzonymi do obowiązkowego stosowania Rozporządzeniem MSWiA z dnia 04.03.1999 r. (Dz. U. Nr 22 poz. 209), normami branżowymi ZG i tak np:

wentylacja mechaniczna pomieszczenia - wymiana powietrza w pomieszczeniu lub w jego części, mająca na celu usunięcie powietrza zużytego i zanieczyszczonego oraz wprowadzenie powietrza zewnętrznego, będąca wynikiem działania urządzeń mechanicznych wprowadzających powietrze w ruch.

instalacja wentylacji mechanicznej - zestaw urządzeń, zespołów i elementów wentylacyjnych służących do uzdatniania i rozprowadzenia powietrza

rozdział powietrza w pomieszczeniu – rozprowadzenie powietrza w wentylowanej przestrzeni z zastosowaniem nawiewników i wywiewników, w celu zagwarantowania wymaganych warunków - intensywności wymiany powietrza, ciśnienia, czystości, temperatury, wilgotności względnej, prędkości ruchu powietrza, poziomu hałasu - w strefie przebywania ludzi.

strefa przebywania ludzi – część przestrzeni pomieszczenia do wysokości 2 m nad podłogą, a także nad pomostami, gdzie przebywają ludzie, w której za pomocą instalacji wentylacyjnej lub klimatyzacyjnej trzeba zapewnić warunki mikroklimatu pomieszczenia.

mikroklimat pomieszczenia – warunki klimatyczne istniejące w pomieszczeniu, będące wynikiem jednoczesnego oddziaływania stopnia czystości, składu chemicznego, temperatury, wilgotności względnej i prędkości ruchu powietrza, a także otaczających przegród.

rozprowadzenie powietrza - przeniesienie strumienia powietrza określonej objętości do wentylowanej przestrzeni lub z tej przestrzeni.

niezbędny strumień objętości powietrza zewnętrznego – strumień powietrza zewnętrznego, który ze względów higienicznych należy doprowadzić do osób przebywających w pomieszczeniu w celu utrzymania odpowiedniej jakości powietrza wewnętrznego, w tym zapewnienia odczucia świeżości powietrza, odprowadzenia przykrych zapachów i utrzymanie na wymaganym poziomie zawartości tlenu węgla i dwutlenku węgla.

krotność wymian powietrza – ilość wymian powietrza – liczbowa wartość intensywności wentylacji pomieszczenia, liczba określająca ile razy w ciągu godziny przepływa przez pomieszczenie strumień powietrza o objętości równej objętości pomieszczenia.

obliczeniowe parametry powietrza zewnętrznego – wartości liczbowe temperatury i wilgotności względnej i innych pochodnych parametrów powietrza zewnętrznego, które należy przyjmować w danej miejscowości przy obliczaniu i doborze urządzeń wentylacji i klimatyzacji

obliczeniowe parametry powietrza wewnętrznego – wartości liczbowe temperatury, wilgotności względnej i prędkości ruchu powietrza w strefie przebywania ludzi, które należy przyjmować- w funkcji przeznaczenia i trybu użytkowania pomieszczeń– przy obliczaniu i doborze urządzeń wentylacji i klimatyzacji.

uzdatnianie powietrza - procesy realizowane przy użyciu środków technicznych, mające na celu zmianę jednej lub kilku wielkości charakteryzujących stan i jakość powietrza.

ogrzewanie powietrza - uzdatnianie powietrza polegające na podwyższaniu jego temperatury.

ogrzewanie powietrza wtórne – w klimatyzacji ogrzewanie powietrza uprzednio uzdatnionego pod względem cieplnym i/lub wilgotnościowym przed jego wprowadzeniem do pomieszczenia.

filtracja powietrza - uzdatnianie powietrza polegające na usuwaniu z niego zanieczyszczeń stałych lub ciekłych.

centrala wentylacyjna – zestawienie zespołów i urządzeń dobranych do realizacji planowanych funkcji uzdatnienia i do tłoczenia powietrza, obecnie najczęściej wykonywanych w postaci prefabrykowanych modułów o jednakowych przekrojach dla danej wielkości centrali.

czerpnia wentylacyjna – element instalacji, przez który jest zasysane powietrze zewnętrzne

wyrzutnia wentylacyjna – element instalacji, przez który powietrze jest usuwane na zewnątrz

przewód wentylacyjny – element o zamkniętym obwodzie przekroju poprzecznego, stanowiący obudowę przestrzeni, przez którą przepływa powietrze.

przepustnica – zespół samodzielny lub wbudowany w urządzenie lub w przewód wentylacyjny, pozwalający na zamknięcie lub na regulację strumienia powietrza przez zmianę oporu przepływu.

tłumik akustyczny – element wbudowany w urządzenie lub w przewód mający na celu zmniejszenie hałasu przenoszonego drogą powietrzną wzdłuż przewodów.

nawiewnik – element lub zespół, przez który powietrze napływa do wentylowanej przestrzeni

wywiewnik – element lub zespół, przez który powietrze wypływa z wentylowanej przestrzeni

otwór wentylacyjny – otwór wyposażony w obudowę lub nie, wykonany w przegrodzie przestrzeni wentylowanej mający na celu zapewnienie przepływu powietrza między pomieszczeniami

materiały – wszelkie tworzywa niezbędne do wykonania robót zgodnie z przedmiarem i Specyfikacją Techniczną.

aprobata techniczna – pozytywna ocena techniczna wyrobu, stwierdzająca przydatność do stosowania w budownictwie.

odpowiednia (bliska) zgodność – zgodność wykonywania robót z dopuszczonymi tolerancjami, a jeśli przedział tolerancji nie został określony - z przeciętnymi tolerancjami przyjmowanymi zwyczajowo dla danego typu robót.

personel Wykonawcy – Przedstawiciel Wykonawcy i cały personel, który Wykonawca zatrudnia na Placu Budowy, a który może obejmować personel kierowniczy, robotników i innych pracowników Wykonawcy i każdego z Podwykonawców, a także wszelki inny personel pomagający Wykonawcy w realizacji Robót.

podwykonawca – każda osoba wymieniona w Umowie jako podwykonawca lub jakakolwiek osoba wyznaczona jako podwykonawca dla części robót oraz prawni następcy każdej z tych osób.

kierownik budowy – osoba wyznaczona przez Wykonawcę, posiadająca wymagane przepisami stosowne uprawnienia do kierowania robotami budowlanymi oraz aktualny wpis do Izby zawodowej, upoważniona do kierowania robotami i do występowania w imieniu Wykonawcy w sprawach realizacji kontraktu.

inspektor nadzoru – osoba wyznaczona przez Inwestora, posiadająca wymagane przepisami stosowane uprawnienia do pełnienia nadzoru nad robotami budowlanymi, oraz aktualny wpis do Izby zawodowej.

kosztorys ofertowy – wyceniony kosztorys ślepy.

6. Opis zastosowanych rozwiązań

WENTYLACJA GABINETÓW ORAZ POMIESZCZEŃ BIUROWYCH

Dopływ powietrza zewnętrznego do pomieszczeń będzie się odbywał poprzez okienne nawiewniki higrosterowane (o przepływie 7-28 m³/h przy różnicy ciśnień 10Pa i tłumieniu akustycznym 35dB(A)). Pomiedzy trójnikami w instalacjach wentylacji bytowej należy zastosować tłumiki akustyczne przegłosowe. Zadaniem tłumika jest ograniczenie hałasu przedostającego się pomiędzy gabinetami za pośrednictwem instalacji wentylacyjnej. Wyciąg powietrza realizowany będzie za pomocą kratki higrosterowanych poprzez wentylatory zbiorcze. Na poddaszu należy zamontować centralny wentylator wyciągowy. Rodzaj oraz umiejscowienie wentylatora oraz tłumika zostało ujęte na rzutach. W skład systemu wentylacji wchodzi następujące elementy: wentylatory, kłapy ppoż., kratki wyciągowe, nawiewniki. Wszystkie elementy mają istotny wpływ na poprawne działanie systemu.

WENTYLACJA SANITARIATÓW I MAGAZYNÓW

Dopływ powietrza zewnętrznego do pomieszczeń będzie się odbywał pośrednio z innych pomieszczeń lub komunikacji. Drzwi w dolnej części powinny posiadać otwory o sumarycznym przekroju nie mniejszym niż 220 cm² netto każde dla dopływu powietrza. Do korytarza powietrze będzie dostarczane poprzez ściennie nawiewniki higrosterowane (o przepływie 7-30 m³/h przy różnicy ciśnień 10Pa i tłumieniu akustycznym 55dB(A)), a do pomieszczenia porządkowego poprzez okienny nawiewnik ciśnieniowy (o przepływie 4-20 m³/h przy różnicy ciśnień 10Pa i tłumieniu akustycznym 33dB(A)).

Wywiew z pojedynczych pomieszczeń będzie się odbywał za pomocą wentylatorów indywidualnych wpiętych do oddzielnych pionów zakończonych na dachu wyrzutniami dachowymi lub kolanami wyrzutowymi.

7. Materiały

Do wykonania wentylacji mogą być zastosowane wyroby producentów krajowych lub zagranicznych. Wszystkie materiały użyte do wykonania niniejszego zadania muszą posiadać aktualne polskie aprobaty techniczne lub odpowiadać Polskim Normom i Normom Branżowym. Wykonawca przed zastosowaniem wyrobu uzyska akceptację Inspektora Nadzoru. Odbiór techniczny materiałów powinien być dokonany według wymagań i w sposób określony obowiązującymi normami.

Materiały, z których wykonywane są wyroby stosowane w instalacjach wentylacyjnych powinny odpowiadać warunkom stosowania w instalacjach. Stopień zabezpieczenia antykorozyjnego obudów urządzeń powinien odpowiadać co najmniej właściwościom blachy stalowej ocynkowanej. Powierzchnie obudów powinny być gładkie, bez załamań, wgnieceń, ostrych krawędzi i uszkodzeń powłok ochronnych.

7.1. Przewody

Przewody wentylacyjne powinny być wykonywane z następujących materiałów:

- blacha lub taśma stalowa ocynkowana;
- blacha lub taśma stalowa aluminiowa;

-blacha stalowa odporna na korozję lub kwasoodporna;

Wymiary przewodów o przekroju prostokątnym i kołowym powinny odpowiadać wymaganiom norm PN-EN 1505 i PN-EN 1506.

Szczelność przewodów wentylacyjnych powinna odpowiadać wymaganiom normy PN-EN 1507:2006.

Wykonanie przewodów prostych i kształtek z blachy powinno odpowiadać wymaganiom normy PN-B-03434.

Połączenia przewodów wentylacyjnych z blachy powinny odpowiadać wymaganiom normy PN-B-76002.

Przewody wentylacyjne powinny być zamocowane do przegród budynków w odległości umożliwiającej szczelne wykonanie połączeń poprzecznych. W przypadku połączeń kołnierзовych odległość ta powinna wynosić co najmniej 100mm.

Przejścia przewodów przez przegrody budynku należy wykonać w otworach, których wymiary są od 50 do 100mm większe od wymiarów zewnętrznych przewodów lub przewodów z izolacją. Przewody na całej grubości przegrody powinny być obłożone wełną mineralną lub innym materiałem elastycznym o podobnych właściwościach.

Przejścia przewodów przez przegrody oddzielenia przeciwpożarowego powinny być wykonane w sposób nie obniżający odporności ogniowej tych przegród. W tym celu przejścia przez przegrody budowlane (ściany i stropy) należy dodatkowo zabezpieczyć za pomocą ogniochronnej elastycznej masy uszczelniającej.

Izolacje cieplne przewodów powinny mieć szczelne połączenia wzdłużne i poprzeczne, a w przypadku izolacji przeciwwilgociowej powinna być ponadto zachowana, na całej powierzchni izolacji, odpowiednia odporność na przenikanie wilgoci.

Izolacje cieplne nie wyposażone przez producenta w warstwę chroniącą przed uszkodzeniami mechanicznymi oraz izolacje narażone na działanie czynników atmosferycznych powinny mieć odpowiednie zabezpieczenia, np. przez zastosowanie osłon na swojej zewnętrznej powierzchni.

Materiał podpór i podwieszonych powinna charakteryzować odpowiednia odporność na korozję w miejscu zamontowania.

Metoda podparcia lub podwieszenia przewodów powinna być odpowiednia do materiału konstrukcji budowlanej w miejscu zamocowania.

Odległość między podporami lub podwieszzeniami powinna być ustalona z uwzględnieniem ich wytrzymałości i wytrzymałości przewodów tak aby ugięcie sieci przewodów nie wpływało na jej szczelność, właściwości aerodynamiczne i nienaruszalność konstrukcji.

Zamocowania przewodów do konstrukcji budowlanej powinno przenosić obciążenia wynikające z ciężarów:

-przewodów łącznie z ich uzbrojeniem;

-osoby lub osób, które będą stanowiły dodatkowe obciążenie przewodów w czasie czyszczenia lub konserwacji.

Poziome elementy podwieszonych i podpór powinny mieć możliwość przeniesienia obliczeniowego obciążenia oraz być takiej konstrukcji, aby ugięcie między ich połączeniami z elementami pionowymi i dowolnym punktem elementu poziomego nie przekraczało 0,4% odległości między zamocowaniami elementów pionowych.

W przypadkach, gdy jest wymagane, aby urządzenia i elementy w sieci przewodów mogły być zdemontowane lub wymienione, należy zapewnić niezależne ich zamocowanie do konstrukcji budynku.

W przypadkach oddziaływania sił wywołanych rozszerzalnością cieplną konstrukcja podpór lub podwieszeń powinna umożliwiać kompensację wydłużeń liniowych.

Podpory i podwieszenia w obrębie maszynowni oraz w odległości nie mniejszej niż 15m od źródła drgań powinny być wykonane jako elastyczne z zastosowaniem podkładek z materiałów elastycznych lub wibroizolatorów.

7.2. Nawiewniki, wywiewniki

Elementy ruchome nawiewników i wywiewników powinny być osadzone bez luzów, ale z możliwością ich przestawienia. Położenie ustalone powinno być utrzymywane w sposób trwały. Nawiewników nie powinno się umieszczać w pobliżu przeszkód (takich jak np. elementy konstrukcyjne budynku, podwieszane lampy) mających zakłócający wpływ na kształt i zasięg strumienia powietrza. Nawiewniki i wywiewniki powinny być połączone z przewodem w sposób trwały i szczelny. Przewód łączący sieć przewodów z nawiewnikiem lub wywiewnikiem należy prowadzić jak najkrótszą trasą, bez zbędnych łuków i ostrych zmian kierunków.

Sposób zamocowania nawiewników i wywiewników powinien zapewnić dogodną obsługę, konserwację oraz wymianę jego elementów bez uszkodzenia elementów przegrody. Nawiewniki i wywiewniki z elementami regulacyjnymi powinny być zamontowane w pozycji całkowicie otwartej.

Kratki nawiewne – wyposażone w pojedynczy rząd ruchomych łopatek, sprężyny dociskowe do bezpośredniego połączenia z ramkami i a następnie do montażu ze skrzynką rozprężną lub przewodem prostokątnym.

W przedmiotowym budynku dobrano nawiewniki okienne higrosterowane. W nawiewnikach o zmiennym strumieniu przepływu powietrza, stopień otwarcia nawiewnika zmienia się automatycznie (bez ingerencji użytkownika) w zależności od wilgotności względnej powietrza w pomieszczeniu - działanie w zakresie wilgotności od 35% (nawiewnik zamknięty, przepływ 7 m³/h przy różnicy ciśnień 10 Pa) do 70% (nawiewnik otwarty, przepływ 28 m³/h przy różnicy ciśnień 10 Pa). Uzależnienie stopnia otwarcia nawiewnika od poziomu wilgotności w pomieszczeniu pozwala na znaczne oszczędności energii cieplnej zużywanej do ogrzania powietrza wentylacyjnego. Nawiewniki posiadają możliwość: ręcznego przymknięcia (ograniczenie przepływu do 7 m³/h przy różnicy ciśnień 10 Pa) oraz ręcznego maksymalnego otwarcia (uzyskanie przepływu 28 m³/h przy różnicy ciśnień 10 Pa). Dzięki możliwości ręcznego maksymalnego otwarcia praca nawiewników zmienia się z higrosterowanej na ciśnieniową. Zastosowany okap z regulacją przepływu powietrza oprócz funkcji ochrony pomieszczenia przed deszczem i owadami dodatkowo zabezpiecza przed skutkami zbyt dużego napływu powietrza. Opatentowany system regulacji sprawia, że przepływ powietrza jest redukowany gdy podciśnienie jest zbyt duże (poz. 10 Pa), zapewniając większy komfort w budynkach wysokich oraz narażonych na silne podmuchy wiatru. Nawiewniki muszą posiadać aprobatę wydaną przez ITB. Celem poprawnego ich działania oraz zgodnie z PN83/B03430 ze zmianą AZ3 z 2000 roku

należy zamontować je w górnej części okien, w pobliżu grzejników c.o., a ilość ciepła niezbędna do ogrzania powietrza nawiewanego powinna zostać uwzględniona w obliczeniach strat ciepła pomieszczeń. Proponowana lokalizacja nawiewników pokazana została na rzutach.

W przedmiotowym budynku zastosowano nawiewniki okienne ciśnieniowe. W nawiewnikach ciśnieniowych (samoregulujących) ilość dostarczanego powietrza zależy od różnicy ciśnienia na zewnątrz i wewnątrz pomieszczenia. Dzieje się tak do poziomu różnicy ciśnień, przy którym wydajność nawiewnika osiąga wartość maksymalną (20 m³/h). Przy dalszym wzroście skrzydełka odchylają się ograniczając ilość doprowadzonego powietrza. Taka sytuacja może być spowodowana np. podmuchami wiatru. Użytkownik ma możliwość przymknięcia przysłony ograniczając przepływ powietrza do minimum (4 m³/h). Nawiewniki muszą posiadać aprobatę wydaną przez ITB. Celem poprawnego ich działania oraz zgodnie z PN83/B03430 ze zmianą AZ3 z 2000 roku należy zamontować je w górnej części okien, w pobliżu grzejników c.o., a ilość ciepła niezbędna do ogrzania powietrza nawiewanego powinna zostać uwzględniona w obliczeniach strat ciepła pomieszczeń. Proponowana lokalizacja nawiewników pokazana została na rzutach.

W przedmiotowym budynku dobrano nawiewniki ściennie higrosterowane. W nawiewnikach o zmiennym strumieniu przepływu powietrza, stopień otwarcia nawiewnika zmienia się automatycznie (bez ingerencji użytkownika) w zależności od wilgotności względnej powietrza w pomieszczeniu - działanie w zakresie wilgotności od 35% (nawiewnik zamknięty, przepływ 7 m³/h przy różnicy ciśnień 10 Pa) do 70% (nawiewnik otwarty, przepływ 30 m³/h przy różnicy ciśnień 10 Pa). Uzależnienie stopnia otwarcia nawiewnika od poziomu wilgotności w pomieszczeniu pozwala na znaczne oszczędności energii cieplnej zużywanej do ogrzania powietrza wentylacyjnego. Nawiewniki posiadają możliwość: ręcznego przymknięcia (ograniczenie przepływu do 7 m³/h przy różnicy ciśnień 10 Pa) oraz ręcznego maksymalnego otwarcia (uzyskanie przepływu 30 m³/h przy różnicy ciśnień 10 Pa). Nawiewniki ściennie należy zamontować w górnej części ściany w pobliżu grzejników zgodnie z w/w normą. Proponowana lokalizacja nawiewników pokazana została na rzutach.

W projekcie przyjęto nawiewniki w kolorze białym, ewentualną zmianę koloru należy ustalić na etapie montażu.

Kratki wyciągowe higrosterowane. Ich maksymalny wydatek powietrza usuwanego wynosi 85 m³/h. Kratki sterowane są poziomem wilgotności w pomieszczeniach tzn. stopień otwarcia przepustnicy zmienia się wraz ze zmianą wilgotności powietrza wewnętrznego. Nie wymagają dodatkowego zasilania. Podczas montażu istnieje możliwość zmiany ustawienia przepustnicy stałej kratki przez co wydatek można zwiększyć do maksymalnej wartości 100 m³/h.

7.3. Tłumiki hałasu

Tłumiki powinny być połączone z przewodami wentylacyjnymi w pozycji zgodnej z oznakowaniem zawierającym:

- kierunek przepływu powietrza,
- wersje usytuowania tłumika w instalacji (np. góra ↑).

W pomieszczeniach z wewnętrznymi źródłami hałasu (np. w maszynowni wentylacyjnej) tłumiki należy montować w przewodach wentylacyjnych jak najbliżej przegrody akustycznej (ściana, strop) oddzielającej to pomieszczenie od pomieszczenia sąsiedniego. Sieć przewodów należy łączyć z tłumikiem za pomocą łagodnych kształtek przejściowych.

TŁUMIK PRZEGŁOSOWY

Precyzyjna konstrukcja tłumików umożliwia skuteczne tłumienie dźwięków bytowych co skutecznie ogranicza przegłosy. Tłumiki należy zamontować w celu optymalnej współpracy z systemami wentylacji wyciągowej. Zachowują one parametry tłumienia niezależnie od kierunku przepływu powietrza i są przeznaczone do stosowania w instalacjach wyciągowych. Tłumiki należy mocować na kanałach pomiędzy wyciągami z poszczególnych pomieszczeń.

TŁUMIK AKUSTYCZNY PÓŁELASTYCZNY

Zaawansowana konstrukcja umożliwia tłumienie hałasu w szerokim zakresie częstotliwości. Półelastyczna konstrukcja umożliwia dostosowanie kształtu oraz długości tłumika do wymogów instalacji. Tłumik zakończony jest z jednej strony króćcem przyłączeniowym nypłowym umożliwiającym podłączenie do sieci przewodów.

Z drugiej strony wyposażony jest w króciec mufowy umożliwiający wygodne podłączenie kształtki wentylacyjnej. Króciec nypłowy wyposażony jest w uszczelkę gumową. Wewnętrzna, specjalnie perforowana rura zapewnia półelastyczność tłumika. Oznacza to, że tłumik zapamiętuje i utrzymuje kształt nadany w wyniku odkształcania. Należy zwrócić uwagę, że wewnętrzna rura nie zmienia przekroju podczas odkształcania. Tłumik wyposażony jest w warstwę paroizolacyjną zapewniającą, że wilgoć z powietrza przepływającego przez tłumik nie będzie ulegać wykraplaniu w wełnie mineralnej nawet podczas montażu w zimnym otoczeniu. Takie rozwiązanie sprawia, że tłumik nie zmienia swoich parametrów tłumiących nawet przy niskich temperaturach otoczenia.

7.4. Wyrzutnie

Konstrukcja wyrzutni powinna zabezpieczyć instalacje wentylacyjne przed wpływem warunków atmosferycznych np. przez zastosowanie żaluzji, daszków ochronnych itp. Otwory wylotowe wyrzutni powinny być zabezpieczone przed przedostawaniem się drobnych gryzoni, ptaków, liści itp. Wyrzutnie wystające ponad poziom dachu wykonać z materiału odpornego na warunki atmosferyczne i promieniowanie UV. Wyrzutnie dodatkowo zaizolować.

7.5. Montaż przewodów i armatury.

Przewody wentylacyjne powinny być zamocowane do przegród budynków w odległości umożliwiającej szczelne wykonanie połączeń poprzecznych. W przypadku połączeń kołnierzowych odległość ta powinna wynosić co najmniej 100mm.

Przejścia przewodów przez przegrody budynku należy wykonać w otworach, których wymiary są od 50 do 100mm większe od wymiarów zewnętrznych przewodów lub przewodów z izolacją. Przewody

na całej grubości przegrody powinny być obłożone wełną mineralną lub innym materiałem elastycznym o podobnych właściwościach.

Przejścia przewodów przez przegrody oddzielenia przeciwpożarowego powinny być wykonane w sposób nie obniżający odporności ogniowej tych przegród.

Izolacje cieplne przewodów powinny mieć szczelne połączenia wzdłużne i poprzeczne, a w przypadku izolacji przeciwwilgociowej powinna być ponadto zachowana, na całej powierzchni izolacji, odpowiednia odporność na przenikanie wilgoci.

Izolacje cieplne nie wyposażone przez producenta w warstwę chroniącą przed uszkodzeniami mechanicznymi oraz izolacje narażone na działanie czynników atmosferycznych powinny mieć odpowiednie zabezpieczenia, np. przez zastosowanie osłon na swojej zewnętrznej powierzchni.

Materiał podpór i podwieszonych powinna charakteryzować odpowiednia odporność na korozję w miejscu zamontowania.

Metoda podparcia lub podwieszenia przewodów powinna być odpowiednia do materiału konstrukcji budowlanej w miejscu zamocowania.

Odległość między podporami lub podwieszeniami powinna być ustalona z uwzględnieniem ich wytrzymałości i wytrzymałości przewodów tak aby ugięcie sieci przewodów nie wpływało na jej szczelność, właściwości aerodynamiczne i nienaruszalność konstrukcji.

Zamocowania przewodów do konstrukcji budowlanej powinno przenosić obciążenia wynikające z ciężarów:

-przewodów łącznie z ich uzbrojeniem;

-osoby lub osób, które będą stanowiły dodatkowe obciążenie przewodów w czasie czyszczenia lub konserwacji.

Poziome elementy podwieszonych i podpór powinny mieć możliwość przeniesienia obliczeniowego obciążenia oraz być takiej konstrukcji, aby ugięcie między ich połączeniami z elementami pionowymi i dowolnym punktem elementu poziomego nie przekraczało 0,4% odległości między zamocowaniami elementów pionowych.

W przypadkach, gdy jest wymagane, aby urządzenia i elementy w sieci przewodów mogły być zdemonstrowane lub wymienione, należy zapewnić niezależne ich zamocowanie do konstrukcji budynku.

W przypadkach oddziaływania sił wywołanych rozszerzalnością cieplną konstrukcja podpór lub podwieszonych powinna umożliwiać kompensację wydłużeń liniowych.

Podpory i podwieszonych w obrębie maszynowni oraz w odległości nie mniejszej niż 15m od źródła drgań powinny być wykonane jako elastyczne z zastosowaniem podkładek z materiałów elastycznych lub wibroizolatorów.

Kanały oraz wszystkie kształtki powinny być ze sobą połączone w taki sposób aby nie było przedmuchów powietrza na zewnątrz instalacji.

7.6. Materiały i urządzenia nie odpowiadające wymaganiom

Materiały i urządzenia nie odpowiadające wymaganiom zostaną przez Wykonawcę usunięte i wywiezione z terenu budowy na koszt Wykonawcy. Każdy rodzaj robót, w których używa się nie

zaakceptowanych materiałów i urządzeń Wykonawca wykonuje na własne ryzyko, licząc się z ich nieprzyjęciem i niezapłaceniem.

7.7. Odbiór materiałów na budowie

Materiały należy dostarczyć na budowę ze świadectwami jakości, kartami gwarancyjnymi, protokołami odbioru technicznego, atestami. Dostarczone na miejsce budowy materiały należy sprawdzić pod względem kompletności i zgodności z danymi Wytwórcy. Należy przeprowadzić oględziny stanu technicznego materiałów. W przypadku stwierdzenia wad lub nasuwających się wątpliwości mogących mieć wpływ na jakość wykonywanych robót, materiały należy przed wbudowaniem poddać badaniom sprawdzającym określonym przez Kierownika Projektu.

9. Sprzęt

Wykonawca jest zobowiązany do używania jedynie takiego sprzętu, który nie spowoduje niekorzystnego wpływu na jakość wykonywanych robót, zarówno w miejscu tych robót, jak też przy wykonywaniu czynności pomocniczych oraz w czasie transportu, załadunku i wyładunku materiałów.

10. Transport i składowanie

Wykonawca jest zobowiązany do stosowania środków transportu, które nie wpłyną na jakość przewożonych materiałów i urządzeń. Materiały powinny być przewożone w sposób zgodny z instrukcją producenta. Można użyć dowolnego środka transportu spełniającego wymagania określone przez producenta. Materiał należy zabezpieczyć przed możliwością przesuwania się oraz układać w warstwach według wytycznych producenta oraz w zależności od środka transportu i wytrzymałości palety. Liczba środków transportu zapewniać powinna terminowe prowadzenie prac przewidzianych kontraktem. Miejsca czasowego składowania będą zlokalizowane na terenie budowy lub poza terenem budowy w miejscach zorganizowanych przez Wykonawcę w zależności od dokonanych uzgodnień z Inspektorem Nadzoru. Wykonawca zabezpieczy materiały i urządzenia przed ich uszkodzeniem.

11. Wykonanie robót

Wykonawca jest odpowiedzialny za prowadzenie robót zgodnie z kontraktem, jakością stosowanych materiałów i urządzeń, ich zgodność z dokumentacją projektową, wymaganiami specyfikacji technicznej lub ze złożoną przez siebie ofertą przetargową oraz poleceniami Inspektora Nadzoru. Wszelkie odstępstwa od w/w wymagają odrębnych pisemnych uzgodnień z Inspektorem Nadzoru. W przypadku wprowadzenia zmian bez uzgodnień z Inspektorem Nadzoru Wykonawca usunie niewłaściwe elementy i zamontuje zgodne z dokumentacją lub złożoną ofertą przetargową.

12. Kontrola jakości robót

Wykonawca opracuje i przedłoży do aprobaty Inspektora Nadzoru program zapewnienia jakości w którym przedstawi sposób realizacji zadania, możliwości techniczne i kadrowe gwarantujące właściwe i terminowe wykonanie zadania. Program będzie ujmował:

- organizację wykonania robót, sposób i terminy ich prowadzenia,

- wykaz zespołów roboczych z ich kwalifikacjami,
- wykaz osób odpowiedzialnych za jakość i terminowość wykonania poszczególnych robót,
- wykaz maszyn i urządzeń stosowanych na budowie wraz z dokumentami potwierdzającymi jego dopuszczenie do użytkowania (jeżeli tego wymagają),
- system proponowanej kontroli,
- sposób zabezpieczenia materiałów i urządzeń w czasie ich transportu i magazynowania,
- wymagane dla stosowanych materiałów i urządzeń atesty, świadectwa dopuszczenia oraz certyfikaty.

12.1. Kontrola działania

Celem kontroli działania instalacji wentylacyjnej jest potwierdzenia możliwości działania instalacji zgodnie z wymaganiami. Badanie to pokazuje, czy poszczególne elementy instalacji takie jak filtry, wentylatory, wymienniki ciepła działają efektywnie.

Przed rozpoczęciem kontroli działania instalacji należy wykonać próbny ruch całej instalacji w warunkach różnych obciążeń (72 godziny).

Kontrola działania powinna postępować w kolejności od pojedynczych urządzeń i części składowych instalacji, przez poszczególne układy instalacji (np. nagrzewnic) do całych instalacji.

W czasie kontroli działania instalacji należy dokonać weryfikacji poprzednio wykonanych badań, nastaw i regulacji wstępnej instalacji.

Kontrola działania elementów regulacyjnych i szaf sterowniczych przez wrywkowe sprawdzenie działania regulacji automatycznej i blokad w różnych warunkach eksploatacyjnych przy różnych wartościach zadanych regulatorów, a w szczególności:

- - wartości zadanej temperatury wewnętrznej;
- - wartości zadanej temperatury zewnętrznej;
- - działania włącznika rozruchowego;
- - działania przeciwzamrożeniowego;
- - działania klap pożarowych (wyzwalanie i sygnalizowanie);
- - działania regulacji strumienia powietrza;
- - działania urządzeń do odzyskiwania ciepła;
- - współdziałania z instalacjami ochrony przeciwpożarowej.

IV. ODBIÓR ROBÓT

Roboty podlegają następującym etapom odbioru:

- odbiorowi robót zanikających i ulegających zakryciu,
- odbiorowi częściowemu,
- odbiorowi końcowemu,
- odbiorowi ostatecznemu,
- odbiorowi gwarancyjnemu,

Wszystkie odbiory dokonywane są w obecności Inspektora Nadzoru i Wykonawcy. Odbioru końcowego dokonuje komisja wyznaczona przez zamawiającego.

1. Odbiór robót zanikających i ulegających zakryciu

Odbiór robót zanikających i ulegających zakryciu polega na finalnej ocenie ilości i jakości wykonywanych robót, które w dalszym procesie ulegną zakryciu. Odbiór robót zanikających i ulegających zakryciu będzie dokonywany w czasie umożliwiającym dokonanie ewentualnych korekt i poprawek bez hamowania ogólnego postępu prac. Odbioru dokonuje Inspektor Nadzoru. Gotowość danej części robót do odbioru zgłasza Wykonawca wpisem do Dziennika Budowy i powiadamia o tym Inspektora Nadzoru. Odbiór będzie przeprowadzony niezwłocznie, jednak nie później niż w ciągu trzech dni roboczych od daty wpisu do Dziennika Budowy i powiadomienia Inspektora Nadzoru.

2. Odbiór częściowy

Odbiór częściowy polega na ocenie ilości i jakości wykonanych części robót. Odbioru częściowego dokonuje się wg zasad jak przy odbiorze końcowym.

3. Odbiór końcowy

Odbiór końcowy polega na finalnej ocenie rzeczywistego wykonanych robót w odniesieniu do ich ilości, jakości i wartości. Całkowite zakończenie robót oraz gotowość do odbioru końcowego będzie stwierdzona przez Wykonawcę wpisem do Dziennika Budowy i powiadomieniem na piśmie o tym Inspektora Nadzoru. Odbiór końcowy nastąpi w terminie ustalonym w dokumentach kontraktowych, licząc od dnia potwierdzenia przez Inspektora Nadzoru zakończenia robót i przyjęcia wszystkich dokumentów niezbędnych do dokonania odbioru końcowego. Odbioru końcowego dokona komisja wyznaczona przez Zamawiającego w obecności Wykonawcy i Inspektora Nadzoru. Komisja dokona oceny jakościowej robót na podstawie przedłożonych dokumentów, oceny wizualnej oraz zgodności wykonania robót z dokumentacją projektową, specyfikacją techniczną, ofertą przetargową Wykonawcy. W trakcie odbioru końcowego komisja zapozna się z realizacją ustaleń przyjętych w trakcie odbioru robót zanikających i ulegających zakryciu .

Do odbioru końcowego Wykonawca zobowiązany jest przygotować:

- dokumentację projektową i podwykonawczą,
- specyfikację techniczną,
- ofertę przetargową,
- wszelkie uwagi i zalecenia Inspektora Nadzoru (szczególnie dotyczące robót zanikających i ulegających zakryciu) z udokumentowaniem ich wykonania,
- Dziennik Budowy,
- atesty, świadectwa dopuszczenia, certyfikaty zastosowanych materiałów i urządzeń (jeżeli tego wymagają).

W przypadku gdy komisja stwierdzi, że roboty pod względem przygotowania dokumentacyjnego nie są gotowe do odbioru końcowego, komisja w porozumieniu z Wykonawcą wyznaczy nowy termin odbioru końcowego. Wszystkie zarządzone przez komisję roboty poprawkowe będą zestawione pisemnie i termin ich wykonania wyznaczy komisja.

4. Odbiór ostateczny

Odbiór ostateczny polega na ocenie wykonanych robót związanych z usunięciem wad stwierdzonych przy odbiorze końcowym. Odbiór ostateczny będzie dokonany na podstawie oceny wizualnej obiektu z uwzględnieniem zasad odbioru końcowego.

5. Odbiór gwarancyjny

Odbiór gwarancyjny dokonany zostanie po upływie okresu gwarancji.

VI. OBMIAR ROBÓT

Po zakończeniu robót instalacyjnych należy dokonać obmiaru po wykonawczego. Obmiar ten powinien być wykonany w jednostkach i zgodnie z zasadami przyjętymi w kosztorysowaniu. Przedmiary robót sporządza się zgodnie z następującymi zasadami:

- długość rurociągów mierzy się wzdłuż ich osi,
- do ogólnej długości rurociągów wlicza się długości rur wraz armaturą łączoną na gwint i łączniki.

Jednostką obmiarową jest:

- m dla montażu rur i izolacji,
- szt dla armatury,

VI. PODSTAWA PŁATNOŚCI

Płatność zgodnie z umową Inwestora z Wykonawcą.

VII. WYKAZ AKTÓW PRAWNYCH

- polskie Normy,
- europejskie aprobaty techniczne,
- polskie normy przenoszące normy europejskie,
- normy zharmonizowane,
- polskie aprobaty techniczne,
- deklaracje zgodności z normami,
- warunki techniczne wykonania i odbioru robót w zakresie instalacji sanitarnych,

a w szczególności:

- Ustawa z dnia 8 marca 2016r. - Prawo Budowlane tekst jednolity - Dz.U. 2016 r., poz. 290
- Rozporządzenie Ministra Infrastruktury z dnia 12 kwietnia 2002 r. w sprawie warunków technicznych, jakim powinny odpowiadać budynki i ich usytuowanie - Dz. U. 2015, poz. 1422,
- Rozporządzenie Ministra Infrastruktury z dnia 23 czerwca 2003 r. w sprawie informacji dotyczącej bezpieczeństwa i ochrony zdrowia oraz planu bezpieczeństwa i ochrony zdrowia - Dz.U. nr 120, poz. 1126.

Przy składaniu oferty równoważnej wykonawcy muszą uwzględnić w swojej ofercie wykonanie projektów zamiennych dostosowanych do zaproponowanych urządzeń zamiennych. Wykonawcy robót (dostawcy) muszą zapewnić minimum 5 letnią gwarancję producenta na dostarczaną armaturę sanitarną.

Wykonawca, który powołuje się na rozwiązania równoważne opisywanym przez zamawiającego, jest obowiązany wykazać, że oferowane przez niego dostawy, usługi lub roboty budowlane spełniają wymagania określone przez zamawiającego.